

## VOLLEDIG dragend chassis

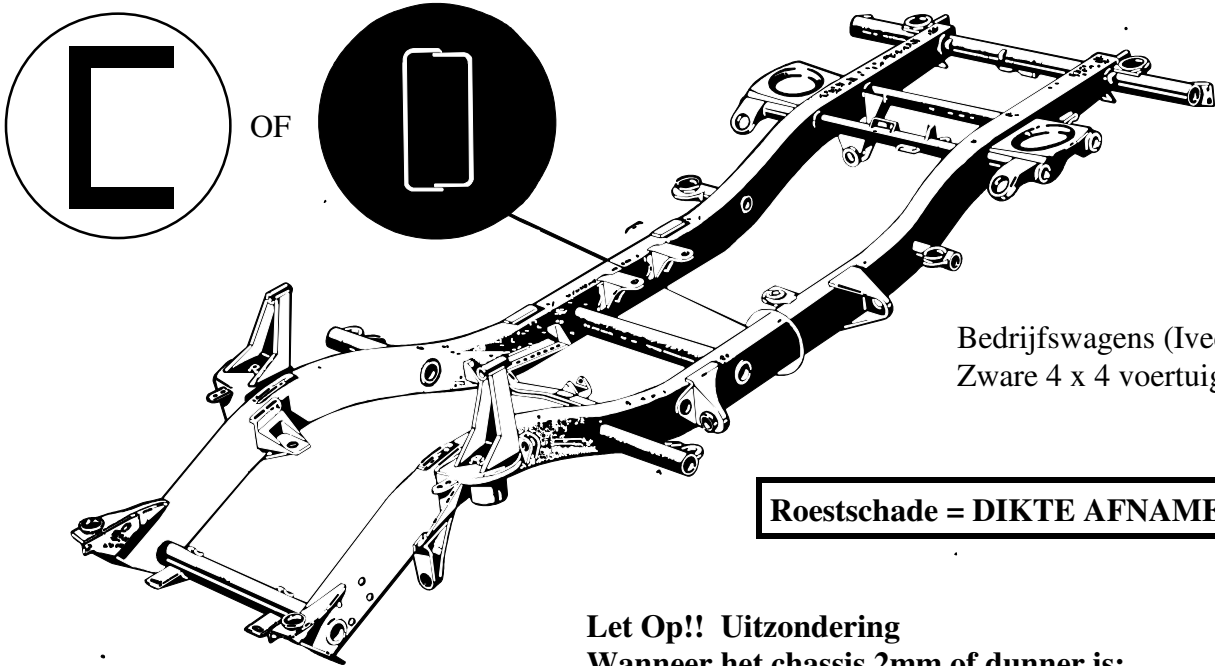

Bedrijfswagens (Iveco Daily)  
Zware 4 x 4 voertuigen

**Roestschade = DIKTE AFNAME**

Let Op!! Uitzondering  
Wanneer het chassis 2mm of dunner is:  
Roestschade = GAT

## GEEN volledig dragend chassis

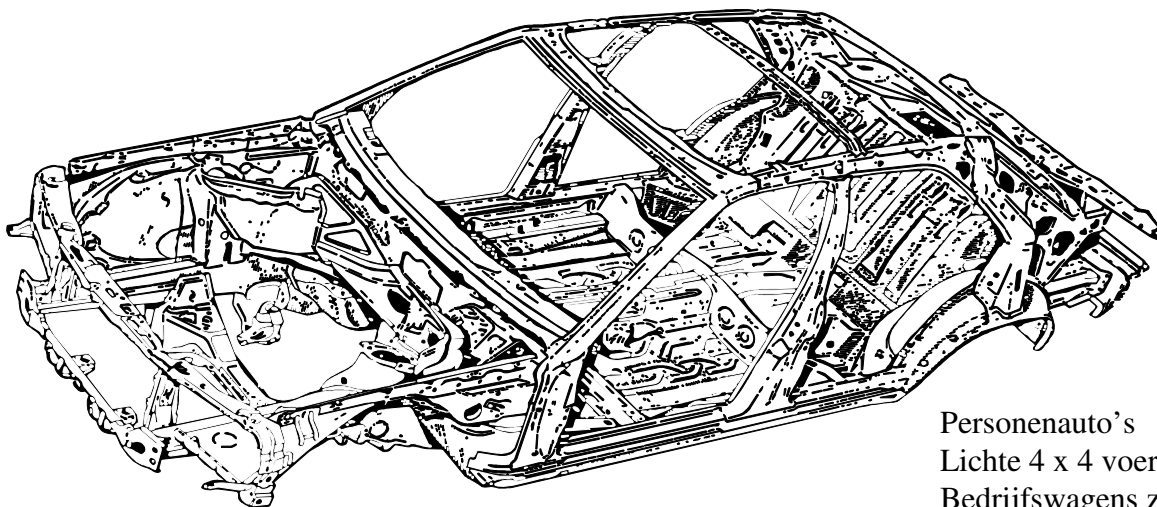

**Roestschade = GAT**

Personenauto's  
Lichte 4 x 4 voertuigen  
Bedrijfswagens zoals:  
Mercedes Sprinter  
VW T4  
Peugeot Boxer